

Fondamenti di Informatica B

Lezione n.5

- Circuiti Combinatori e Sequenziali
- Circuiti Ben Formati
- Introduzione ai Circuiti Sequenziali
- Elementi di Memoria

In questa lezione verranno considerate le differenze tra circuiti combinatori e circuiti sequenziali e introdotti i primi elementi sui circuiti sequenziali

Fondamenti di Informatica B

Lezione n.5

Circuiti Combinatori

- I circuiti combinatori si dicono *well formed* (w.f.) o ben formati se si ottengono a partire da porte logiche primitive secondo le seguenti regole:
 - Una singola linea o una singola porta è un circuito w.f.
 - La giustapposizione di due circuiti w.f. genera un circuito w.f.

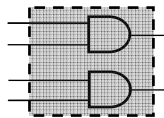
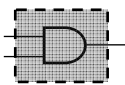

Circuiti Combinatori

- Se C1 e C2 sono due circuiti w.f. separati, il circuito che si ottiene collegando linee di uscita di C1 con linee di ingresso di C2 è w.f.

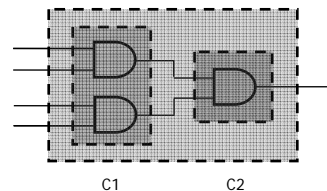

Circuiti Combinatori e Sequenziali

I circuiti logici possono appartenere a due categorie:

- Circuiti Combinatori:
 - Le uscite sono solo funzione del valore assunto nello stesso istante dagli ingressi
- Circuiti Sequenziali:
 - Le variabili di uscita non dipendono solo dagli ingressi ma anche dalla storia precedente del circuito

I circuiti sequenziali devono disporre di elementi in grado di mantenere *memoria* dello stato del sistema

Stato: riassunto finito della storia passata

Circuiti Combinatori

- Se x_i e x_j sono linee di ingresso di un circuito w.f. e se si collega x_i e x_j tra loro in X, si ottiene un circuito w.f.

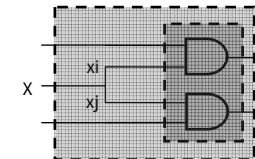

Circuiti Combinatori

- I circuiti combinatori w.f. non contengono anelli e le uscite non sono mai collegate fra loro
- Eccezioni a questi comportamenti richiedono:
 - la comprensione di meccanismi a livelli di astrazione inferiore o
 - introducono meccanismi di memoria

Circuiti Combinatori

- Esempio di un circuito combinatorio con le uscite collegate fra loro:
 - richiede la comprensione di meccanismi a livelli di astrazione inferiore (tecnologia elettronica)

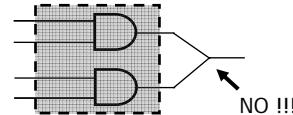

Circuiti Combinatori

- Esempio di un circuito combinatorio con anelli:
 - Può introdurre meccanismi di memoria

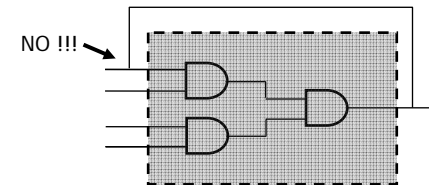

Circuiti Combinatori

- Esempio di un circuito combinatorio con anelli:
 - Può introdurre meccanismi di memoria o situazioni instabili

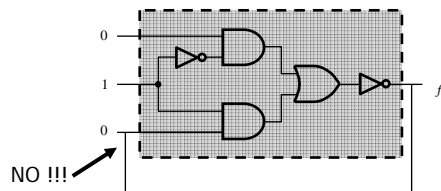

Circuiti Sequenziali

- Un circuito sequenziale dispone di elementi di memoria per ricordare la storia passata
- Il più semplice elemento di memoria è il FLIP-FLOP, in grado di immagazzinare un bit di informazione per un tempo indefinito
- Il FLIP-FLOP costituisce una cella di memoria

Circuiti Sequenziali

- I FLIP-FLOP o multivibratori bistabili sono elementi circuitali in grado di:
 - permanere stabili in due stati diversi (MEMORIA)
 - commutare da uno stato all'altro (SCRITTURA)
 - manifestare lo stato interno (LETTURA)

Multivibratori

■ Altri tipi di multivibratori sono gli:

– Astabili:

- Continuano indefinitamente a vibrare tra due configurazioni diverse

– Monostabili:

- Permangono in una configurazione stabile fino a che non vengono eccitati dall'esterno. Dopo un transitorio, ritornano alla configurazione iniziale.

Flip-Flop SR

■ I due stati stabili sono:

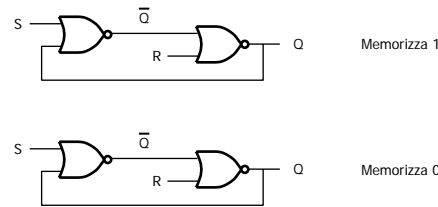

Flip-Flop SR

■ Esempio di funzionamento:

– Da ingresso SR=00 a SR=01

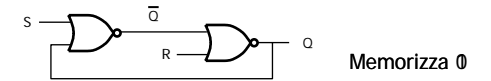

Flip-Flop SR

■ Funzionamento:

– Ingresso SR=00

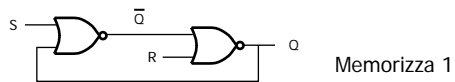

Flip-Flop SR

■ Funzionamento:

– Ingresso SR=01

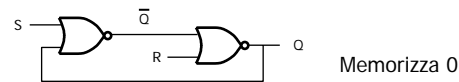

Flip-Flop SR

■ Funzionamento:

– Ingresso SR=00

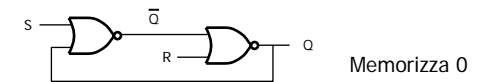

Flip-Flop SR

- Funzionamento:
 - Ingresso SR=10

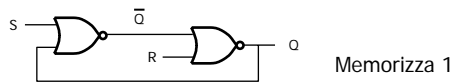

Flip-Flop SR

- Funzionamento:
 - Ingresso SR=11

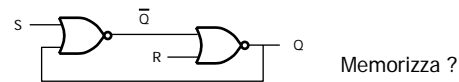

Il valore memorizzato quando S o R tornano a 0 dipende dalla specifica implementazione del circuito (ritorneremo a breve)

Flip-Flop SR

- Scrittura:
 - SET=1 e RESET=0 $\Rightarrow \bar{Q} = 0$ e $Q = 1$
 - RESET=1 e SET=0 $\Rightarrow Q = 0$ e $\bar{Q} = 1$
- Quando entrambi tornano al valore 0, il circuito mantiene la stessa configurazione delle uscite
- Questi sono i modi per scrivere 0 o 1 nell'elemento di memoria

Flip-Flop SR

- Scrittura:
 - SET=1 e RESET=0 $\Rightarrow \bar{Q} = 0$ e $Q = 1$
 - RESET=1 e SET=0 $\Rightarrow Q = 0$ e $\bar{Q} = 1$
- Quando entrambi tornano al valore 0, il circuito mantiene la stessa configurazione delle uscite

S	R	Q	\bar{Q}	STATO
1	0	1	0	SET
0	1	0	1	RESET
0	0	Q	\bar{Q}	MEMORIA
1	1	0	0	NON VALIDO

Flip-Flop SR

- Diverse rappresentazioni:

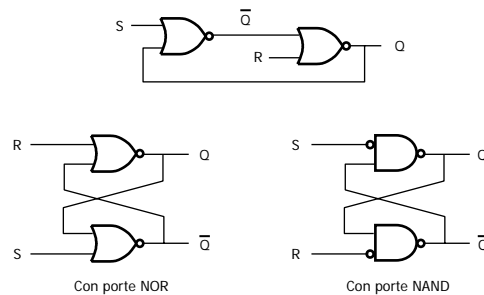

Flip-Flop SR

- Andamento temporale dei segnali:

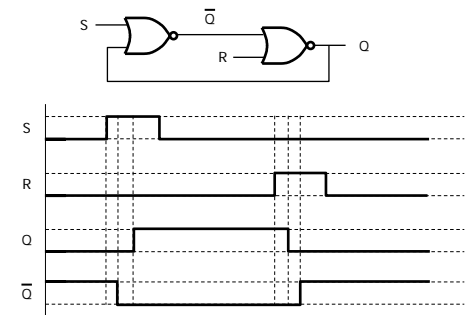

Flip-Flop SR

- Fasi del Flip-Flop:

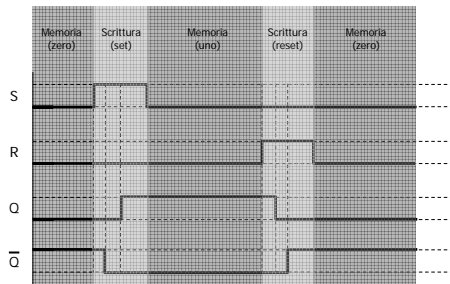

Flip-Flop SR

- Ritardi delle porte logiche:

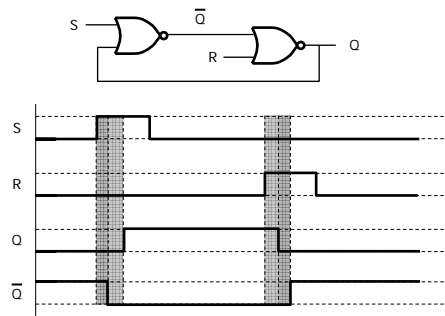

Flip-Flop SR

- Stati del Flip-Flop non consistenti:

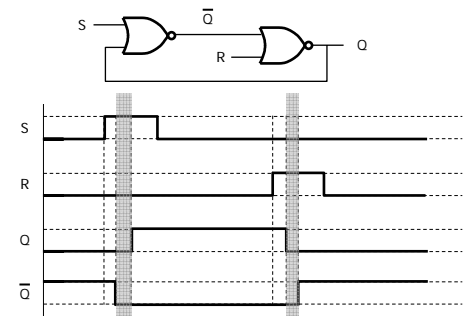

Flip-Flop SR

- I ritardi delle porte possono portare a comportamenti indesiderati:

$$f = (x + \bar{x})$$

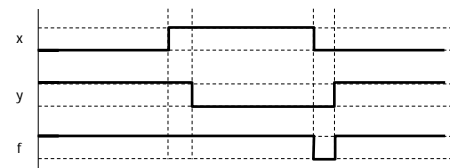
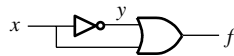

Flip-Flop SR

- Configurazione di ingresso non consentita:

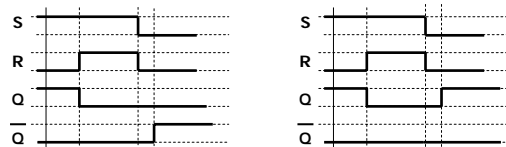
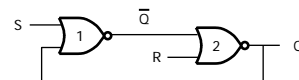

La porta 1 commuta per prima La porta 2 commuta per prima

Flip-Flop SR

- Configurazione di ingresso non consentita:

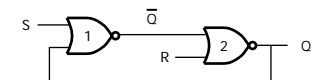

- SR=11 non è consentita e non dovrà mai comparire all'ingresso del FLIP-FLOP, in quanto:
 - Forza uscite non complementari
 - La transizione SR=11 \Rightarrow 00 porta a situazioni diverse in funzione del ritardo introdotto dalle singole porte (al termine il valore delle uscite non è definito)

Corse critiche

- I fenomeni di questo tipo prendono il nome di corse critiche:
 - Configurazioni non volute si presentano agli ingressi di circuiti di memoria
 - Differenze di comportamento tra i circuiti portano a evoluzioni casuali

Corse critiche e Clock

- Per eliminare le corse critiche e per razionalizzare il progetto viene introdotto il segnale di cadenza o di clock

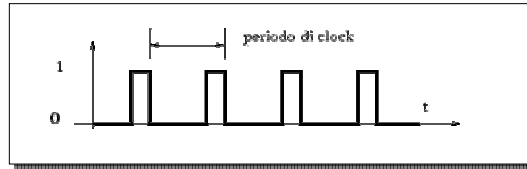

Il Segnale di Clock

CLOCK A LIVELLO

- Stato attivo $\Rightarrow 1$
 - Vi avvengono le transizioni
 - Ha la durata minima necessaria a garantire il cambiamento di stato di tutti i circuiti di memoria
- Stato inattivo $\Rightarrow 0$
 - Viene consentito alla rete combinatoria di modificare le uscite
 - La durata minima consente in ogni caso l'evoluzione completa della rete

Filp-Flop SR Cadenzato

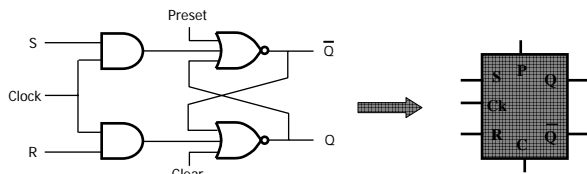

- CLOCK:
 - con CLOCK=0 ingressi bloccati, il sistema evolve
 - con CLOCK=1, S e R sono attivi
- Preset (P) e Clear (C) forzano il FF in uno dei due stati, indipendentemente dal clock

Filp-Flop SR Cadenzato

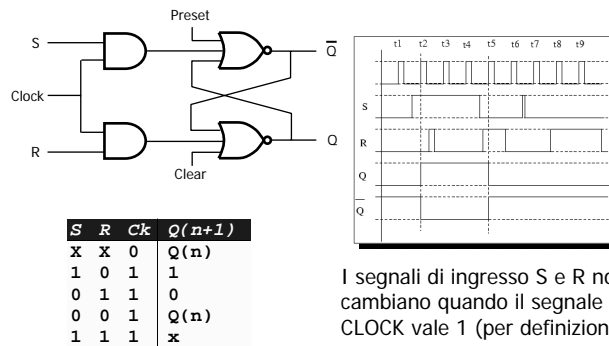

I segnali di ingresso S e R non cambiano quando il segnale di CLOCK vale 1 (per definizione)

Flop-Flop D-Latch

- Il D-Latch memorizza il dato in ingresso

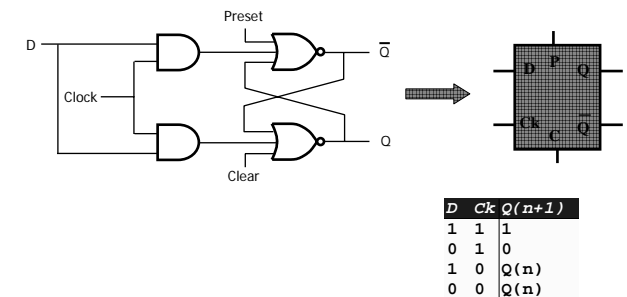

Flip-Flop Edge-Triggered

- I FF attivi sul livello richiedono un circuito complesso per la generazione del segnale di clock.
 - basso duty-cycle, definito come $t_{(Ck=1)}/t_{(Ck=0)}$
- Sono soggetti a rischio di transizioni multiple nello stesso intervallo di CLOCK

Flip-Flop Edge-Triggered

- I FF più sicuri (FF sincroni) commutano sui fronti di salita o sui fronti di discesa del segnale di CLOCK

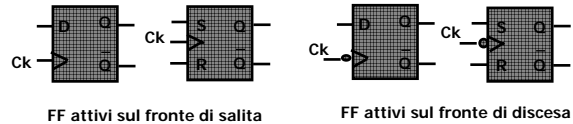

Altri tipi di FF Sincroni

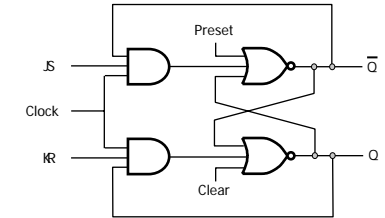

- Si aggiunge una retroazione e i segnali di ingresso SR diventano JK

Flip-Flop JK

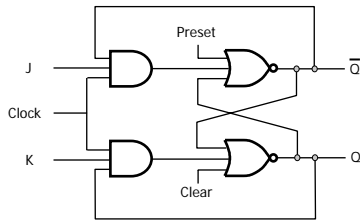

- Se il segnale di CLOCK è 0, gli ingressi vengono inibiti

Flip-Flop JK

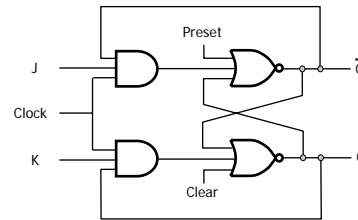

- Si comporta come un FLIP-FLOP S-R ma accetta in ingresso anche la combinazione JK=11 che inverte il valore delle uscite

Flip-Flop JK

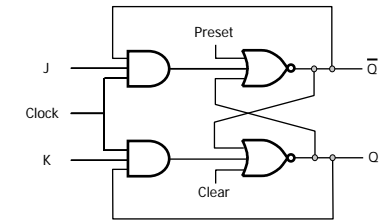

- Infatti: se stato=0 e JK=11, lo stato viene complementato

Flip-Flop JK

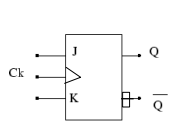
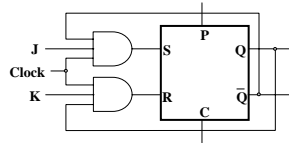
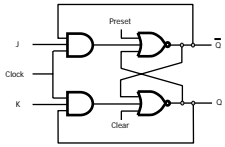

J	K	Ck	Q(n+1)
X	X	0	Q(n)
1	0	1	1
0	1	1	0
0	0	1	Q(n)
1	1	1	Q-bar(n)

Altri Flop-Flop Cadenzati

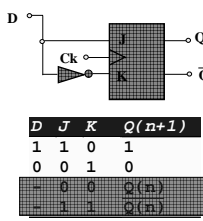
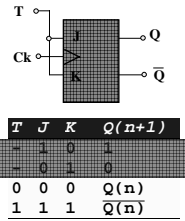

T	J	K	Q(n+1)
1	0	1	Q-bar(n)
0	1	0	Q(n)
0	0	0	Q(n)
1	1	1	Q-bar(n)

D	J	K	Q(n+1)
1	1	0	1
0	0	1	0
0	0	0	Q(n)
1	1	1	Q-bar(n)

- FF-T: ad ogni colpo di clock commuta o no a seconda del valore di T
- FF-D: ad ogni colpo di clock scrive 1 o 0 a seconda del valore di D

Tabella riassuntiva

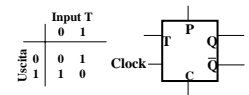
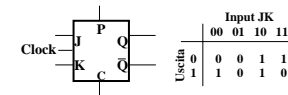
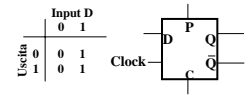
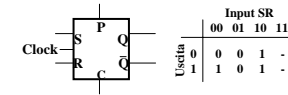

Flip-Flop Master/Slave

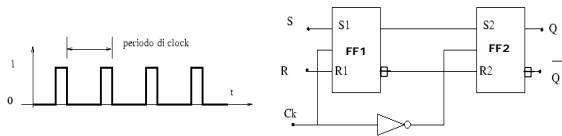

Il segnale di clock separa le variazioni dei dispositivi di memoria dall'assestamento dei circuiti combinatori.

Ck=0: FF1 disabilitato, FF2 abilitato, le uscite commutano e potenzialmente tutti i circuiti che seguono

Ck=1: FF1 abilitato, FF2 disabilitato, le uscite sono stabili e FF1 si assesta in funzione del valore degli ingressi

